

S I S T E M A STRATOS[®] 4s

ROTO
SHIELD[®]
S Y S T E M

- 1 Struttura in alluminio 6060 anodizzato marine grade 15 µm.
- 2 Tubo sottovuoto di tipo Sydney ad alto grado di vuoto, minimo 10^{-3} pa, con rivestimento PVD altamente selettivo.
- 3 Sistema brevettato ROTOSHIELD[®] contro la sovratemperatura con cilindro idraulico con stelo in acciaio inox testato per cicli maggiori di 50.000.
- 4 Scambiatore sanitario, tubo in acciaio inox Aisi 316L corrugato anticalcare.
- 5 Accumulo circuito primario (acqua e glicole) in acciaio inox.

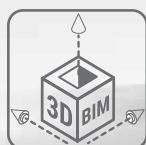



IL **SISTEMA TERMICO SOLARE STRATOS® 4S ROTOSHIELD®** è un innovativo sistema solare compatto ad alta efficienza con accumulo sanitario integrato.

È dotato di un sistema autoequilibrante antistagnazione brevettato. Il brevetto Rotoshield® protegge il sistema massimizzandone le performance.

È indicato per la produzione di acqua calda sanitaria in tutte le zone climatiche grazie alla sua capacità di preservare il calore captato. Il sistema può essere, infatti, installato in zone con temperatura fino a -20°C.



BREVETTATO
PATENTED

MADE IN ITALY

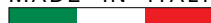

Percorso
Efficienza  Innovazione

SISTEMA TERMICO STRATOS® 4S ROTOSHIELD®

SISTEMA TERMICO SOLARE COMPATTO AD ALTA EFFICIENZA

**ROTO
SHIELD®**
SYSTEM



Il sistema termico solare **STRATOS® 4S ROTOSHIELD®** è un innovativo sistema solare compatto ad alta efficienza con accumulo sanitario integrato.

È dotato di un sistema autoequilibrante antistagnazione brevettato. Il brevetto Rotoshield® protegge il sistema e ne massimizza le performance. È indicato per la produzione di acqua calda sanitaria in tutte le zone climatiche grazie alla sua capacità di preservare il calore captato.

Il sistema può essere, infatti, installato in zone con temperatura fino a -20°C.

STRUTTURA E MATERIALI

Struttura del telaio in alluminio, anodizzazione MARINE GRADE di serie.

Staffe di supporto e fissaggio in acciaio con trattamento zinco-magnesio.

Sistema captante composto da tubi con tecnologia sottovuoto di tipo Sydney con rivestimento altamente selettivo ed alto grado di vuoto.

Accumulo circuito primario in acciaio inox AISI 304. Scambiatore ACS in acciaio inossidabile AISI 316L idoneo e certificato per acqua potabile ai sensi del DM nr. 174 del 06.04.2004.

ACCESSORI A CORREDO DI SERIE

Valvola di sicurezza 6 bar.

Kit di fissaggio sia per superfici piane (inclinazione 30°) sia per tetti inclinati.

CONNESSIONI

2 attacchi 1/2" GAS F.

GARANZIA

- 5 anni - Vedi condizioni generali di vendita.

| P. MAX INGRESSO | P. MAX ACCUMULO | T. MAX | T. MIN | INCLINAZIONE FALDA |
|--------------------|--------------------|--------|--------|-----------------------|
| 4 bar | 7,5 bar | 100°C | -20°C | 10° - 70° |

 **CONTO
TERMICO**
www.cordivari.it



SISTEMA STRATOS® 4S CON ROTOSHIELD® SYSTEM

| COMPONENTI DEL SISTEMA | DI SERIE |
|---|----------|
| Anodizzazione marine grade 15 µm della struttura in alluminio | ✓ |
| Valvola di sicurezza e di ritegno 6 bar | ✓ |
| Kit di fissaggio per superfici piane e kit di fissaggio per tetti a falda | ✓ |
| Fluido primario precaricato | ✓ |
| Sistema antistagnazione autoequilibrante automatico | ✓ |

SISTEMA TERMICO STRATOS® 4S ROTOSHIELD®

SISTEMA TERMICO SOLARE COMPATTO AD ALTA EFFICIENZA



STRATOS®

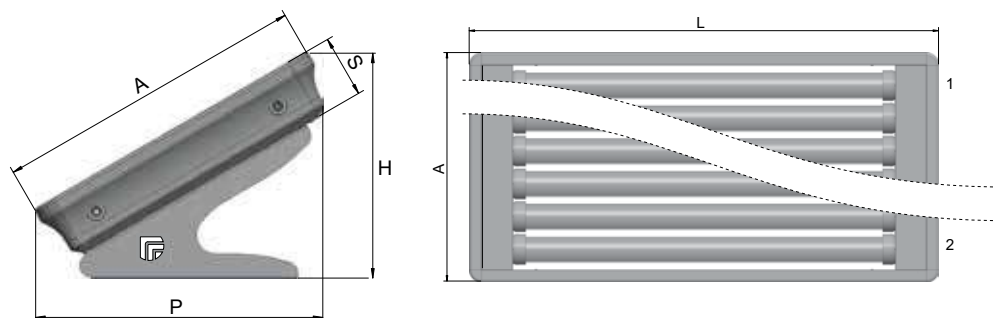

| Modello | Nr° tubi captanti | L | P | H | A | S | Conessioni ACS | Superficie Lorda | Peso totale in funzione | Peso/m ² in funzione | |
|------------|-------------------|------|-----|-----|------|-----|----------------|------------------|-------------------------|---------------------------------|----------------------|
| | | [mm] | | | | | | | [m ²] | [kg] | [kg/m ²] |
| 120 | 4 | 2160 | 752 | 589 | 822 | 163 | 1/2" F | 1,77 | 122 | 69 | |
| 180 | 6 | 2160 | 951 | 704 | 1052 | 163 | 1/2" F | 2,27 | 178 | 78 | |

SISTEMA STRATOS® 4S ROTOSHIELD®

| Modello | Utenze | Producibilità giornaliera ACS* | Descrizione | Codice |
|------------|--------|--------------------------------|-----------------------|---------------|
| 120 | ☺☺ | fino a 120 lt | ROTOSHIELD 120 | 3410316603203 |
| 180 | ☺☺☺ | fino a 180 lt | ROTOSHIELD 180 | 3410316603204 |

*Miscelata 42°C con energia solare di 26MJ/m² e acqua di rete a 25 °C

SCHEMA TIPOICO DI MONTAGGIO

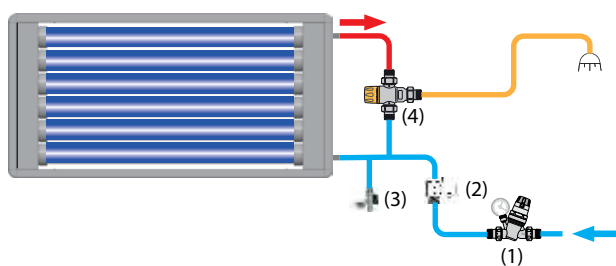

LEGENDA

- 1 Eventuale riduttore di pressione.
- 2 Valvola di sicurezza e non ritorno (fornita di serie).
- 3 Valvola di scarico per svuotamento pannello (da posizionare a cura dell'installatore).
- 4 Valvola miscelatrice termostatica (opzionale).

Prima della messa in funzione riempire con acqua di rete i tubi condotti (già precaricati con glicole). Il primo tubo in basso, il tubo motore, è già precaricato sia di acqua che di glicole. Vanno quindi riempiti solo i primi 5 tubi superiori per il modello 180 ed i primi 3 tubi superiori per il modello 120. L'installazione e il riempimento vanno eseguiti con il sistema coperto, solo dopo aver terminato tale procedura sarà possibile scoprirlo.

Per la corretta installazione fare sempre riferimento al manuale d'uso a corredo.

IL SISTEMA PIÙ LEGGERO

STRATOS® 4S è il sistema termico solare compatto più leggero sul mercato. In ordine di funzionamento, grazie al ridotto rapporto peso x metro quadrato, il SISTEMA STRATOS® 4S risulta essere il più leggero e il meno gravoso su coperture e tetti.



Il BREVETTO **SISTEMA ROTOSHIELD®** è stato studiato per evitare la sovratemperatura del sistema nei periodi di maggiore irraggiamento o in assenza di prelievo ACS. La schermatura dei captatori avviene in maniera del tutto naturale senza ausilio di elettricità.

